



Le descriptif ci-dessous peut être sélectionné pour une utilisation en copié/collé.

### 1/3 Descriptif technique monolithes

#### Description :

Système de signalétique industrialisé totalement modulaire constitué de tôle d'aluminium et acier galvanisé. Selon les détails techniques suivants concernant matériaux, formes, épaisseurs, finitions, format, construction et certifications diverses.

#### Matériaux :

A. Panneau pour Texte permanent.

Aluminium haute résistance, épaisseur 2 mm, laqué polyester bi-composants.

Face plane, épaisseur de l'ensemble, 53 ou 104 mm variable selon la largeur du panneau, extrémités non agressives.

Plaques modulaires sur un pas de 30 mm avec goujons soudés sur la face intérieure pour fixation sur la structure (perforations à intervalles modulaires).

Panneaux dimensionnés selon un module de base de 30 mm combinables entre eux avec un joint creux de 3 mm.

#### B. Eléments de structure

Goulottes latérales en aluminium plié avec perforations selon un module de 30 mm pour recevoir les membrures et les plaques.

Membrures en polycarbonate injecté.

Boulonnerie Inox.

Profilé latéral de couverture en aluminium extrudé laqué gris anthracite.

Montage par cannes de scellement ou par platine et chevilles chimiques sur massif béton à définir selon la surface du panneau.

#### Traitement de surface :

Finition des parties alu :

Processus de finition en deux phases :

Phase 1 : Traitement primaire titanium / zirconium pour favoriser l'adhérence de la laque et la protection.

Phase 2 : Peinture polyester bi-composant à base d'eau non toxique, sans émissions, étuvée à haute température.

Couleurs selon standard Modulex ou selon standard NCS ou RAL à l'approbation du maître d'oeuvre.

#### Textes et graphismes :

Textes, logos et pictogrammes selon charte graphique précisant typographies, corps, graisses, approches, couleurs, mise en page, etc. A définir en cours d'étude et sur approbation du maître d'oeuvre.

#### Marquage des panneaux à texte :

1. Par découpe DAO sur vinyle adhésif standard industrialisé.

2. Impression directe par imprimante UV.

3. Impression numérique sur vinyle adhésif.

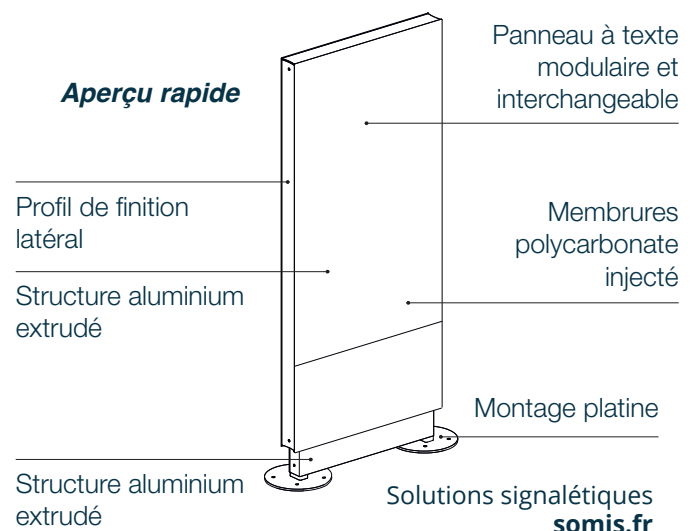

 *Le descriptif ci-dessous peut être sélectionné pour une utilisation en copié/collé.*

**2/3 Descriptif technique panneaux muraux**

Description :

Système de signalétique industrialisé totalement modulaire constitué de tôle d'aluminium et acier galvanisé. Selon les détails techniques suivants concernant matériaux, formes, épaisseurs, finitions, format, construction et certifications diverses.

Matériaux :

A. Panneau pour Texte permanent

Aluminium laqué e= 2 mm, face plane, extrémités non agressives.

Plaques modulaires sur un pas de 30 mm avec goujons soudés sur la face intérieure pour fixation sur la structure (perforations à intervalles modulaires).

Panneaux dimensionnés selon un module de base de 30 mm combinables entre eux avec un joint creux de 3 mm.

Aluminium haute résistance, épaisseur 2 mm, laqué polyester bi-composants.

B. Eléments de structure

Rails de montages en aluminium plié avec perforations selon un module de 30 mm pour recevoir les membrures et les plaques.

Membrures en polycarbonate injecté.

Boulonnerie Inox.

Montage mural par vis et chevilles.

Traitement de surface :

Finition des parties aluminium :

Processus de finition en deux phases :

Phase 1 : Traitement primaire titanium / zirconium pour favoriser l'adhérence de la laque et la protection.

Phase 2 : Peinture polyester bi-composant à base d'eau non toxique, sans émissions, étuvée à haute température.

Couleurs selon standard Modulex ou selon standard NCS ou RAL à l'approbation du maître d'oeuvre.

Textes et graphismes :

Textes, logos et pictogrammes selon charte graphique précisant typographies, corps, graisses, approches, couleurs, mise en page, etc. A définir en cours d'étude et sur approbation du maître d'oeuvre.

Marquage des panneaux à texte :

1. Par découpe DAO sur vinyle adhésif standard industrialisé.

2. Impression directe par imprimante UV.

3. Impression numérique sur vinyle adhésif.

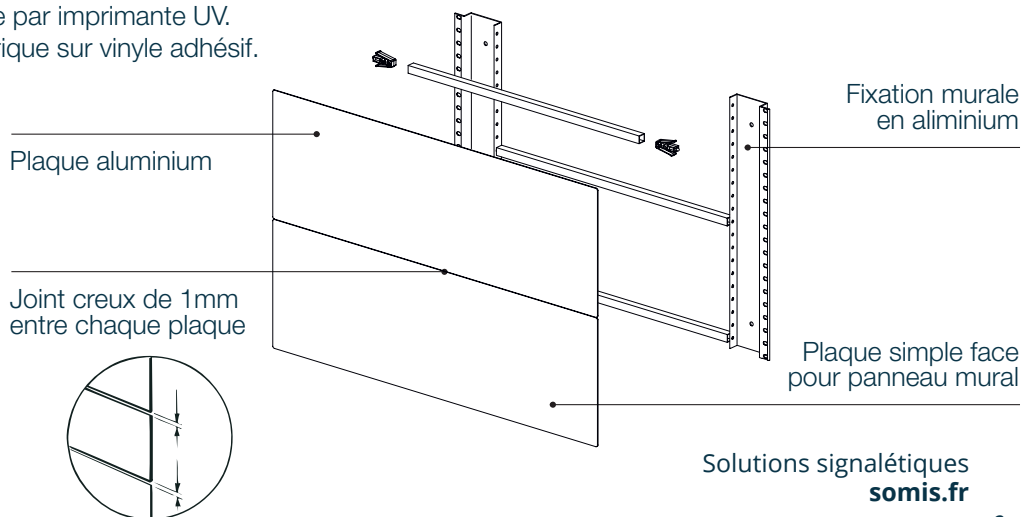

 Le descriptif ci-dessous peut être sélectionné pour une utilisation en copié/collé.

**3/3 Descriptif technique panneaux picto muraux et sur pieds**

Description :

Système de signalétique industrialisé totalement modulaire constitué de tôle d'aluminium et acier galvanisé. Selon les détails techniques suivants concernant matériaux, formes, épaisseurs, finitions, format, construction et certifications diverses.

Matériaux :

A. Panneau pour Texte permanent

Aluminium haute résistance, épaisseur 3 mm, laqué polyester bi-composants.

Face plane, épaisseur de 27 mm pour toutes les largeurs de panneaux, extrémités non agressives.

Plaques carrées en aluminium avec goujons soudés sur la face intérieure pour fixation sur le support.

B. Eléments de structure

Accessoires de fixation murale ou colliers de fixation en aluminium extrudé laqué gris.

Boulonnerie Inox.

Traitement de surface :

Finition des parties aluminium :

Processus de finition en deux phases :

Phase 1 : Traitement primaire titanium / zirconium pour favoriser l'adhérence de la laque et la protection.

Phase 2 : Peinture polyester bi-composant à base d'eau non toxique, sans émissions, étuvée à haute température.

Couleurs selon standard Modulex ou selon standard NCS ou RAL à l'approbation du maître d'oeuvre.

Textes et graphismes :

Textes, logos et pictogrammes selon charte graphique précisant typographies, corps, graisses, approches, couleurs, mise en page, etc. A définir en cours d'étude et sur approbation du maître d'oeuvre.

Marquage des panneaux à texte :

1. Par découpe DAO sur vinyle adhésif standard industrialisé.
2. Impression directe par imprimante UV.
3. Impression numérique sur vinyle adhésif.

